

# INSPIRON™

## INSTALLATIONSHANDBOK





# **INSPIRON™**

## **INSTALLATIONSHANDBOK**

Modell P03T

Typ P03T001

## Obs, viktigt och varningar

 **OBS!** Den här symbolen indikerar viktig information som kan hjälpa dig att få ut mer av din dator.

 **VIKTIGT! – VIKTIGT!** indikerar risk för skada på maskinvaran eller förlust av data, samt ger information om hur du undviker problemet.

 **WARNING!** En varning indikerar risk för skada på egendom eller person, eller livsfara.

Om du har köpt en dator i Dell™ n-serien gäller inte den information i detta dokument som rör Microsoft® Windows®.

---

**Informationen i detta dokument kan ändras utan föregående varning.**

©2009 Dell Inc. Med ensamrätt.

Återgivning i någon form utan skriftligt tillstånd från Dell Inc. är strängt förbjuden.

Varumärken som används i den här texten: *Dell*, *DELL*-logotypen, *YOURS IS HERE*, *Dell On Call* och *DellConnect* är varumärken som tillhör Dell Inc.; *Intel*, *Celeron* och *Pentium* är registrerade varumärken som tillhör Intel Corporation i USA och andra länder; *Microsoft*, *Windows*, *Windows Vista* *Windows Vista*-startknappslogotyp är varumärken eller registrerade varumärken som tillhör Microsoft Corporation i USA och/eller andra länder; *Bluetooth* är ett registrerat varumärke som ägs av Bluetooth SIG, Inc. och används av Dell under licens.

Övriga varumärken kan användas i dokumentet som hänvisning till antingen de enheter som gör anspråk på varumärkena eller deras produkter. Dell Inc. frånsäger sig allt ägarintresse av andra varumärken än sina egna.

# Innehåll

<b>Installera din bärbara Inspiron-dator . . . .</b>	<b>5</b>	Bildskärmsfunktioner . . . . .	28
Innan du installerar datorn . . . . .	5	Ta ur och byta ut batteriet. . . . .	30
Ansluta nätadaptern . . . . .	6	Programfunktioner. . . . .	32
Ansluta nätverkskabeln (tillval) . . . . .	7	Dell Dock . . . . .	35
Tryck på strömknappen. . . . .	8	<b>Lösa problem . . . . .</b>	<b>36</b>
Installera Microsoft Windows . . . . .	9	Ljudsignalkoder . . . . .	36
Installera SIM-kort (tillval) . . . . .	10	Problem med nätverk. . . . .	37
Aktivera eller inaktivera trådlös anslutning (tillval) . . . . .	12	Problem med strömförsörjningen. . . . .	38
Ansluta till Internet (tillval) . . . . .	14	Problem med minne . . . . .	40
<b>Använda din bärbara Inspiron-dator . . . .</b>	<b>18</b>	Problem med låsningar och programvara . . . . .	40
Funktioner på höger sida . . . . .	18	<b>Använda supportverktyg . . . . .</b>	<b>43</b>
Funktioner på vänster sida . . . . .	20	Dells supportcenter. . . . .	43
Framsida . . . . .	22	Systemmeddelanden. . . . .	44
Använda pekplattan. . . . .	24	Felsökaren för maskinvara . . . . .	45
Mediekontroller . . . . .	26	Dell Diagnostics . . . . .	45

## Innehåll

<b>Återställa operativsystemet</b> .....	<b>49</b>	<b>Hitta mer information och resurser</b> .....	<b>62</b>
Systemåterställning .....	50	<b>Grundläggande specifikationer</b> .....	<b>64</b>
Dell Factory Image Restore .....	51	<b>Bilaga</b> .....	<b>69</b>
Installera om operativsystemet .....	53	Om Macrovision-produkter .....	69
<b>Få hjälp</b> .....	<b>55</b>	Information för NOM eller officiell mexikansk standard (endast för Mexiko) .....	70
Teknisk support och kundtjänst .....	56	<b>Index</b> .....	<b>71</b>
DellConnect .....	56		
Online-tjänster .....	57		
Automatisk orderuppföljningstjänst .....	58		
Produktinformation .....	58		
Returnera produkter för garantireparation eller för att få pengarna tillbaka .....	59		
Innan du ringer .....	60		
Kontakta Dell .....	61		

# Installera din bärbara Inspiron-dator

I det här avsnittet får du information om hur du konfigurerar din bärbara Inspiron™ 11-dator.

## Innan du installerar datorn

Se till att det finns ett strömuttag lättillgängligt och tillräcklig ventilation på den plats där du placerar datorn. Den bör placeras på en plan yta.

Om luftcirkulationen runt din bärbara Inspiron-dator hindras kan det leda till att den överhettas. Förhindra att datorn överhettas genom att lämna ett mellanrum på minst 10 cm bakom datorn och minst 5 cm på sidorna. Förvara aldrig datorn i ett slutet utrymme, till exempel ett skåp eller en låda, när den är påslagen.

 **WARNING! Blockera inte, skjut inte in några föremål och låt inte damm samlas i ventilationen. Förvara inte Dell™-datorn i en miljö med dålig luftcirkulation, till exempel i en stängd portfölj, när den är påslagen. Om luftcirkulationen hindras kan datorn skadas eller fatta eld. Fläkten går igång när datorn blir för varm. Fläktljud är helt normalt och innebär inte att det är fel på fläkten eller datorn.**

 **VIKTIGT! Om du lägger eller staplar tunga eller vassa föremål på datorn kan det orsaka permanenta skador på datorn.**

## Ansluta nätadaptern

Anslut nätadaptern till datorn och därefter till ett eluttag eller ett överspänningsskydd.

**⚠ VARNING! Nätadaptern passar i vägguttag i hela världen. Däremot ser uttagen olika ut i olika länder. Om du använder en felaktig nätkabel eller ansluter kabeln felaktigt till ett gren- eller ett eluttag kan det orsaka brand eller permanenta skador på din dator.**

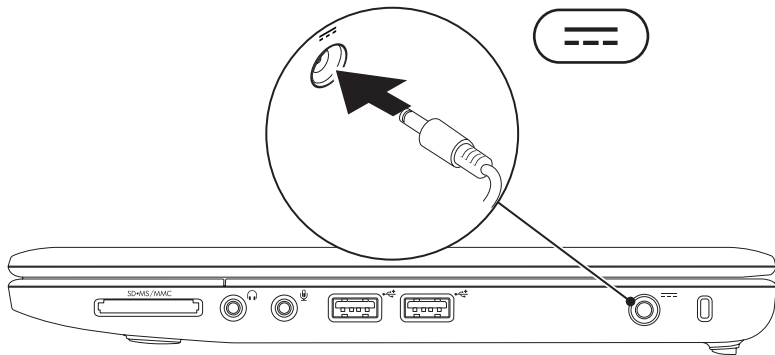



## Ansluta nätverkskabeln (tillval)

Använd nätverkskabeln om du vill ansluta till ett fast nätverk.

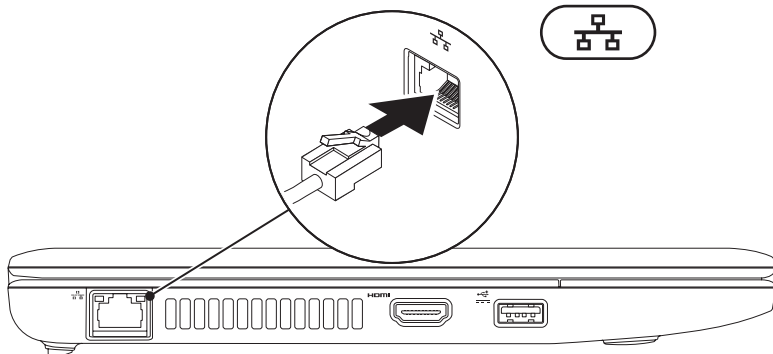

## Tryck på strömknappen

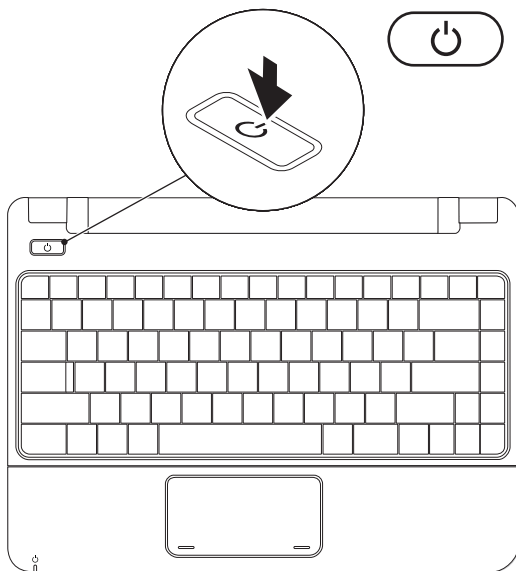

## Installera Microsoft Windows

Dell-datorn är förkonfigurerad med operativsystemet Microsoft Windows. Du ställer in Windows med hjälp av anvisningarna på skärmen. De här stegen är obligatoriska och det kan ta en stund att slutföra dem. Du ska till exempel godkänna licensavtal, ange inställningar och konfigurera en Internetanslutning.

 **VIKTIGT! Avbryt inte operativsystemets installationsprocess. Det kan göra att datorn slutar att fungera och du måste installera om operativsystemet.**

 **OBS!** För bästa prestanda på datorn rekommenderar vi att du hämtar och installerar den senaste BIOS-versionen och de senaste drivrutinerna för datorn från Dells supportwebbplats på [support.dell.com](http://support.dell.com).

## Installera SIM-kort (tillval)

Om du installerar ett SIM-kort (Subscriber Identity Module) kan du surfa på Internet, kontrollera din e-post och ansluta till ett VPN (Virtual Private Network). För att kunna använda de här funktionerna måste du befinna dig på din mobiloperatörs nät.

**⚠ OBS!** Du behöver inte installera ett SIM-kort om du använder ett EVDO-kort för att komma åt Internet.

- 1 batterifack
- 2 SIM-kort
- 3 SIM-kortplats

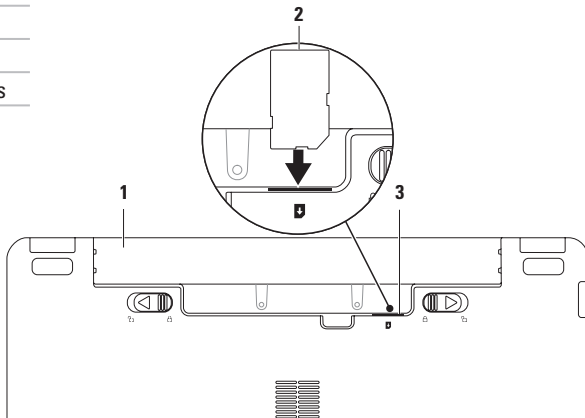

Så här installerar du i SIM-kortet:

1. Stäng av datorn.
2. Ta bort batteriet (se "Ta bort och byta ut batteriet" på 30).
3. Skjut in SIM-kortet i SIM-kortplatsen i batterifacket.
4. Sätt tillbaka batteriet (se "Ta bort och byta ut batteriet" på 30).
5. Starta datorn.

Mata ut SIM-kortet.

## Aktivera eller inaktivera trådlös anslutning (tillval)

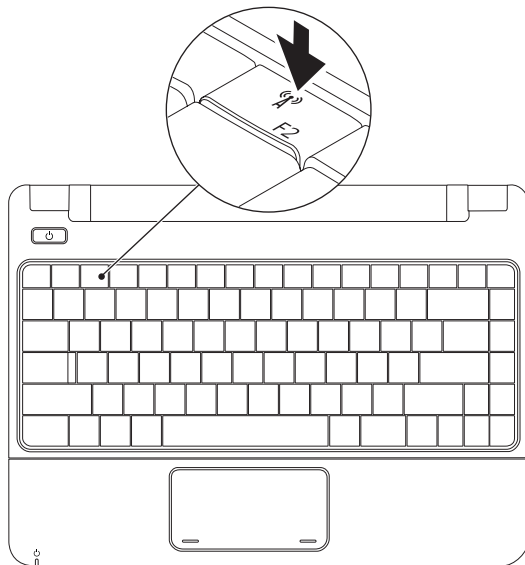

Så här aktiverar du trådlös anslutning:

1. Kontrollera att datorn är påslagen.
2. Tryck på tangenten för trådlös kommunikation  på tangentbordet. Dialogrutan **Wireless Radio Control** (Trådlös kontroll) visas.
3. Markera de alternativ som du vill aktivera.
4. Klicka på **OK**.

Så här inaktiverar du trådlös anslutning:

1. Tryck på tangenten för trådlös kommunikation  på tangentbordet. Dialogrutan **Wireless Radio Control** (Trådlös kontroll) visas.
2. Avmarkera de alternativ som du vill inaktivera.
3. Klicka på **OK**.

 **OBS!** Med knappen **Enable Flight Mode** (Aktivera flygläge) kan du snabbt stänga av all trådlös kommunikation (Bluetooth, mobilt bredband och GPS), till exempel när du sitter i ett flygplan.

## Ansluta till Internet (tillval)

Innan du kan ansluta till Internet måste du ha ett modem eller en nätverksanslutning och ett avtal med en Internetleverantör (ISP).

Om ett externt USB-modem eller en WLAN-adapter inte ingick i din första beställning kan du beställa det nu från Dells webbplats på [www.dell.com](http://www.dell.com).

## Konfigurera en fast Internetanslutning

- Om du använder en uppringd anslutning, ansluter du telefonlinjen till det externa USB-modemet (tillval) och till telefonjacket innan du konfigurerar Internetanslutningen på datorn.
- Om du använder en DSL- eller kabel-/satellitmodemanslutning kontaktar du Internetleverantören eller mobiltelefon-tjänsten för närmare installationsanvisningar.

Slutför konfigurationen av Internetanslutningen genom att följa anvisningarna i "Konfigurera Internetanslutningen" på sidan 16.



## Konfigurera en trådlös Internetanslutning

Innan du kan använda en trådlös Internetanslutning måste du ansluta till den trådlösa routern.

Så här ansluter du till en router för trådlöst nätverk:

### *Windows Vista*<sup>®</sup>

1. Kontrollera att trådlös anslutning är aktiverad på datorn (se "Aktivera eller inaktivera trådlös anslutning" på sidan 12).
2. Spara och stäng alla öppna filer och avsluta alla öppna program.
3. Klicka på **Start**  → **Anslut till**.
4. Slutför installationen genom att följa anvisningarna på skärmen.

### *Windows*<sup>®</sup> 7

1. Kontrollera att trådlös anslutning är aktiverad på datorn (se "Aktivera eller inaktivera trådlös anslutning" på sidan 12).
2. Spara och stäng alla öppna filer och avsluta alla öppna program.
3. Klicka på **Start**  → **Kontrollpanelen** → **Nätverks- och delningscenter** → **Anslut till ett nätverk**.
4. Slutför installationen genom att följa anvisningarna på skärmen.

### Konfigurera Internetanslutningen

Internetleverantörer och vad de erbjuder varierar. Kontakta Internetleverantören om vilka tjänster och produkter som erbjuds.

Om du inte kan ansluta till Internet men har lyckats göra det någon gång kan Internetleverantören ha problem med sin tjänst. Kontakta Internetleverantören och hör efter hur det står till med tjänsten eller försök igen senare.

Ha informationen från Internetleverantören klar. Om du inte har en Internetleverantör hjälper guiden **Anslut till Internet** dig att hitta en.

### Windows Vista®

 **OBS!**Följande anvisningar gäller för standardvyn i Windows, så de kanske inte stämmer om du ställt in Klassisk vy i Windows på datorn.

1. Spara och stäng alla öppna filer och avsluta alla öppna program.
2. Klicka på **Start**  → **Kontrollpanelen**.
3. Klicka på **Nätverk och Internet** → **Nätverks- och delningscenter** → **Skapa en anslutning eller ett nätverk** → **Anslut till Internet**.

Fönstret **Anslut till Internet** visas.

-  **OBS!** Om du inte vet vilken typ av anslutning du ska välja klickar du på **Hjälp mig välja** eller kontaktar din Internetleverantör.
4. Följ anvisningarna på skärmen och använd installationsinformationen från din Internetleverantör för att slutföra installationen.

## Windows® 7

1. Spara och stäng alla öppna filer och avsluta alla öppna program.
2. Klicka på **Start**  → **Kontrollpanelen** → **Nätverks- och delningscenter** → **Skapa en ny anslutning eller ett nytt nätverk** → **Anslut till Internet**.

Fönstret **Anslut till Internet** visas.





-  **OBS!** Om du inte vet vilken typ av anslutning du ska välja klickar du på **Hjälp mig välja** eller kontaktar din Internetleverantör.
3. Följ anvisningarna på skärmen och använd installationsinformationen från din Internetleverantör för att slutföra installationen.

# Använda din bärbara Inspiron-dator

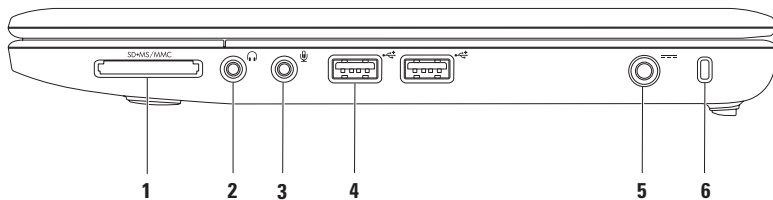
I det här avsnittet hittar du information om funktionerna på din bärbara Inspiron 11-dator.

## Funktioner på höger sida



- 
- 1  **3-i-1 kortläsare** — Snabbt och enkelt sätt att visa och dela digitala foton, musik, filmer och dokument lagrade på följande typer av minneskort:
- SD-minneskort (Secure Digital)
  - Secure Digital High Capacity (SDHC)-kort
  - Multi Media Card (MMC/MMC+)
  - Memory Stick
  - Memory Stick PRO
- 
- 2  **Ljudutgång/hörlurskontakt** — Anslutning för hörlurar eller för ljudöverföring till en extern högtalare eller ljudanläggning.
- 
- 3  **Ljudingång/mikrofonkontakt** — Anslutning för en mikrofon eller för en ljudingångssignal för användning i ljudprogram.
- 
- 4  **USB 2.0-kontakter (2)** — Anslutning för USB-enheter, till exempel mus, tangentbord, skrivare, extern hårddisk eller MP3-spelare.
- 
- 5  **Nätadapterkontakt** — Anslutning för nätadapter som ger datorn ström och laddar batteriet.
- 
- 6 **Plats för säkerhetskabel** — Plats för att fästa en stölskyddsanordning (finns att köpa i handeln).  
**OBS!** Innan du köper en stölskyddsanordning bör du kontrollera att den passar i platsen där säkerhetskabeln ska fästas vid datorn.
-

## Funktioner på vänster sida

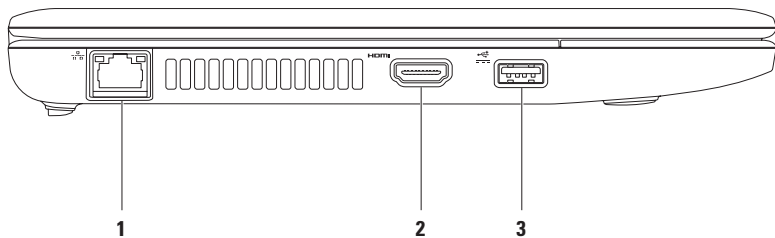

- 
-  **Nätverkskontakt** — Anslutning till ett nätverk eller en bredbandsenhet om du använder ett fast nätverk. De två indikatorerna bredvid kontakten indikerar anslutningsstatusen och aktiviteten i kabelnätverk.

---

  -  **HDMI-kontakt** — Anslutning till en TV med både 5.1-ljud och 5.1-video.  
**OBS!** När du ansluter till en bildskärm används endast videosignalen.

---

  -  **Strömsatt USB-port** — Anslutning till USB-enheter som kräver mer ström, till exempel vissa skrivare och streckodsläsare. Den här porten har stöd för ström upp till 2 A.
-

## Framsida

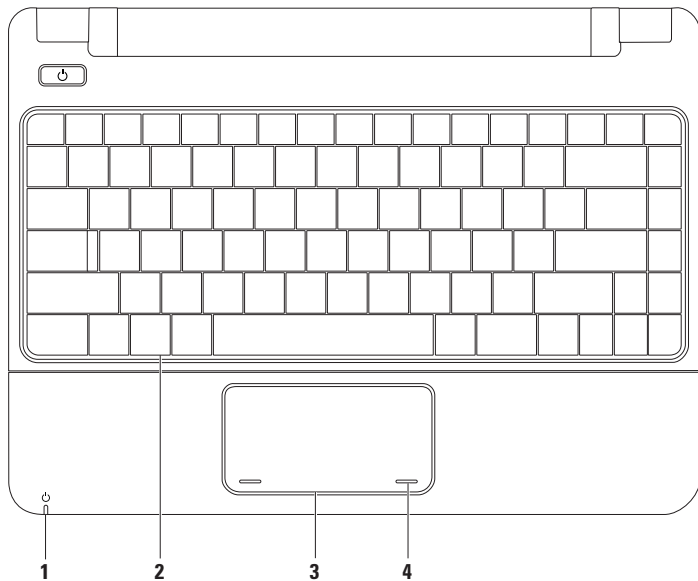



- 1  **Ström-/batteristatuslampa** — Lampan indikerar följande lägen när datorn drivs med en nätadapter eller ett batteri.

	Statuslampans läge	Datorlägen	Batteriladdningsnivå
<b>Nätadapter</b>	Vitt sken	på av/viloläge	laddar <90%
	Blinkande vitt av	vänteläge av/viloläge	laddar >90%
	<b>Batteri</b>	Vitt sken	på
Blinkande vitt		vänteläge	>=10%
Gult sken		på/vänteläge	<10%
av		av/viloläge	n/a

**OBS!** Batteriet laddas när datorn drivs med en nätadapter.

- 2 **Tangentbord** — Mer information om tangentbordet finns i *Dells teknikhandbok* på hårddisken eller på Dells supportwebbplats på [support.dell.com/manuals](http://support.dell.com/manuals).
- 3 **Styrplatta** — används som en mus, dvs. du kan flytta pekaren, dra och markera. Du vänsterklickar genom att slå lätt mot plattan. Mer information finns i "Pekfunktioner" på sidan 24.
- 4 **Knappar på pekplattan (2)** — Har funktioner för vänster- och högerklick som på en mus.

## Använda pekplattan

### Bläddra

Gör att du kan bläddra igenom innehållet på skärmen. Bläddringsfunktionen innefattar:

**Bläddra** – Bläddra upp och ned eller till höger och vänster.

Bläddra upp och ned:

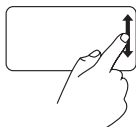

Flytta ett finger upp eller ned i den vertikala bläddringszonen (längst till höger på pekplattan) för att bläddra upp eller ned i det aktiva fönstret.

Bläddra till höger och vänster:

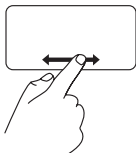

Flytta ett finger till höger eller vänster i den horisontella bläddringszonen (längst ned på pekplattan) för att bläddra till höger eller vänster i det aktiva fönstret.

### Zooma

Gör att du kan förstora eller förminska innehållet på skärmen. Zoomfunktionen innefattar:

**Nyp** – Zooma in eller zooma ut genom att flytta två fingrar ifrån eller närmare varandra på skärmen.

Zooma in:

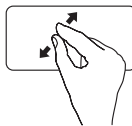

Flytta två fingrar ifrån varandra för att förstora innehållet i det aktiva fönstret.

Zooma ut:

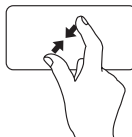

Flytta två fingrar närmare varandra för att förminska innehållet i det aktiva fönstret.

## Rotera

Gör att du kan rotera det aktiva innehållet på skärmen. Roteringsfunktionen innefattar:

**Vrida** – Gör att du kan rotera det aktiva innehållet 90° åt gången genom att använda två fingrar med ett finger stilla och det andra roterar.

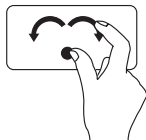

Håll tummen på plats, flytta pekfingret i en båge åt höger eller vänster för att rotera det markerade objektet 90° medsols eller motsols.

## Skrivbord

Gör att du kan minimera alla öppna fönster så att skrivbordet visas.

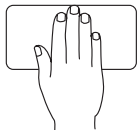

Placera handen på pekplattan i någon riktning, håll den kort på plats och ta sedan bort handen.

## Anpassa styrplattans inställningar

Du kan anpassa styrplattans inställningar och aktivera eller inaktivera funktioner, eller ändra standardfunktionen.

1. Klicka på **Start**  → **Kontrollpanelen** → **Multi-finger** (Flera fingrar).
2. I fönstret **Elan Smart-Pad** som visas väljer du den funktion som du vill anpassa.

## Ställa in styrplattans känslighet

Med funktionen för spårning av handflatan (palm tracking) kan du ställa in styrplattans känslighet. Det är praktiskt om du vill förhindra att pekaren flyttas när du skriver.

Så här ställer du in styrplattans känslighet:

1. Klicka på **Start**  → **Kontrollpanelen** → **Multi-finger** (Flera fingrar).
2. I fönstret **Elan Smart-Pad** bläddrar du ned och väljer **PalmTracking** (Spårning av handflata).
3. Dra reglaget **PalmTracking Sensitivity** (Känslighet för spårning av handflata) för att öka eller minska styrplattans känslighet.

## Mediekontroller

Mediatangenterna finns på tangentbordet.

Du använder mediekontrollerna genom att trycka på önskad tangent. Du kan ställa in mediatangenterna under **Function Key Behavior** (Funktionsknapparnas beteende) i **systeminställningsprogrammet (BIOS)**.

### Systeminställningsprogrammet (BIOS) –

1. Tryck på <F2> under POST (Power On Self Test, självttest vid start) för att starta systeminstallationsprogrammet (BIOS).
2. Under **Function Key Behavior** väljer du **Multimedia** eller **Function** (Funktion).

**Multimedia** – Detta är standardinställningen. Tryck på en multimedietangent om du vill utföra åtgärden. Om du vill använda tangenten som funktionstangent trycker du på <Fn> + funktionstangenten.

**Function** – Tryck på en funktionstangent om du vill utföra åtgärden. Om du vill använda tangenten som multimedietangent, trycker du på <Fn> + multimedietangenten.

 **OBS!** Alternativet Multimedia är bara aktivt i operativsystemet.



---

 Stäng av ljudet

---

 Sänk volymen

---

 Höj volymen

---

 Spela föregående spår

---

 Spela eller pausa

---

 Spela upp nästa spår

---

 Mata ut skivan från den externa optiska enheten (tillval).

## Bildskärmsfunktioner

På bildskärmen finns det en kamera med tillhörande mikrofon.

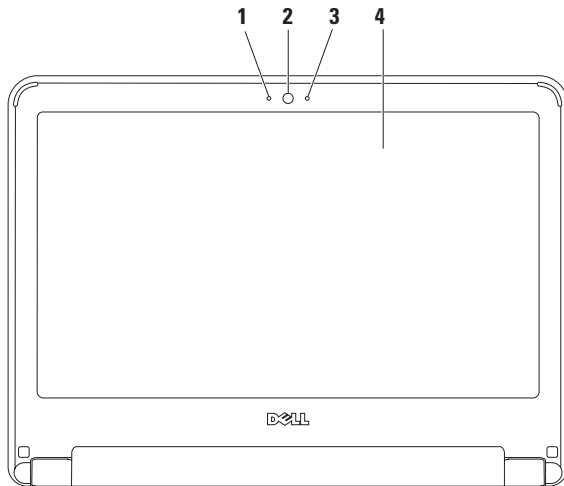

---

**1 Mikrofon** — ljud av hög kvalitet för videokonferenser och röstinspelning.

---

**2 Kamera** — inbyggd kamera för videoinspelning, videokonferenser och chatt.

---



**3 Kamerans aktivitetslampa** — visar om kameran är på eller av.

---

**4 Bildskärm** — Mer information om bildskärmar finns i *Dells teknikhandbok*.

---

## Ta ur och byta ut batteriet

-  **WARNING!** Innan du utför någon av åtgärderna i det här avsnittet ska du läsa igenom och följa säkerhetsinstruktionerna som medföljde datorn.
-  **WARNING!** Om du använder ett inkompatibelt batteri kanske risken för brand eller explosion ökar. I den här datorn ska bara batterier från Dell användas. Använd inte batterier som använts i andra datorer.
-  **WARNING!** Innan du tar ut batterierna ur datorn måste du stänga av datorn och koppla loss alla externa kablar (också till nätadaptern).

Så här tar du bort batteriet:

1. Stäng av datorn och vänd på den.
2. Skjut batteriets två frigöringsspärrar till olåst läge tills de klickar på plats.
3. Dra batteriet upp och ut ur batterifacket.

Så här byter du ut batteriet:

1. Skjut in batteriet i batterifacket tills det klickar fast på plats.
2. Skjut batteriets två frigöringsspärrar till låst läge.



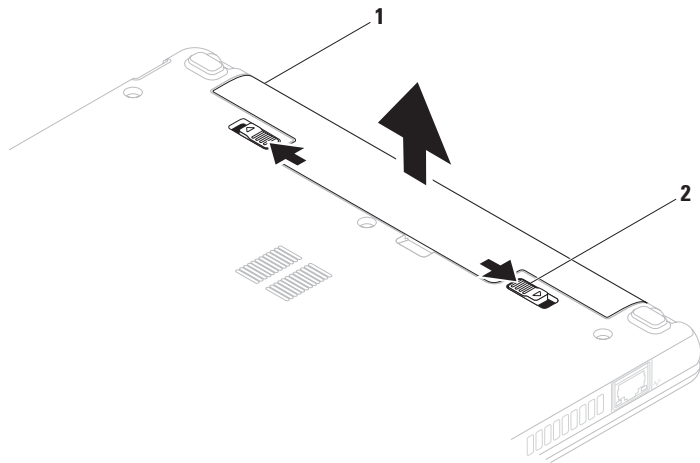

---

**1** batteri

---

**2** batterifrigöringsspakar (2)

---

## Programfunktioner

 **OBS!** Mer information om de funktioner som nämns här finns i *Dells teknikhandbok* på hårddisken och på Dells supportwebbplats på [support.dell.com/manuals](http://support.dell.com/manuals).

### Produktivitet och kommunikation

Du kan använda datorn för att skapa presentationer, broschyrer, gratulationskort, flygblad och kalkylblad. Du kan också redigera och visa digitala foton och bilder. Kontrollera i specifikationen på inköpskvittot vilka program som ingår i datorn.

När du anslutit datorn till Internet kan du besöka webbsidor, skapa ett e-postkonto och ladda upp eller hämta filer.

## Underhållning och multimedia

 **OBS!** Din dator har ingen inbyggd optisk enhet. Använd den externa optiska enheten eller annan extern lagringsenhet för rutiner som kräver att du använder en skiva.

Du kan använda datorn för att se på film, spela spel, lyssna på musik och på radiostationer på Internet.

Du kan ladda ned eller kopiera bilder och videofiler från bärbara enheter, till exempel digitalkameror och mobiltelefoner. Med hjälp av ytterligare programvara (tillval) kan du ordna och skapa musik- och filmfiler som kan sparas på bärbara enheter, till exempel en MP3-spelare, eller spelas upp och visas direkt på en ansluten TV eller projektor.

## Anpassa skrivbordet

Du kan anpassa skrivbordet genom att ändra utseende, upplösning, bakgrund, skärmläckare eller andra funktioner på skrivbordet.

*Windows Vista®*

1. Högerklicka på ett öppet område på skrivbordet.
2. Klicka på **Anpassa** så att fönstret **Anpassa utseende och ljud** visas med olika alternativ.

*Windows® 7*

1. Högerklicka på ett öppet område på skrivbordet.
2. Klicka på **Anpassa**. Fönstret **Ändra hur datorn ser ut och låter** öppnas med olika alternativ och inställningar.

## Anpassa energinställningar

Med inställningarna för energialternativ i operativsystemet kan du konfigurera datorns energinställningar. Operativsystemet Microsoft Windows som är installerat på Dell-datorn erbjuder tre standardalternativ:

- **Balanced/Dell Recommended (Balanserat/rekommenderat av Dell)** — Erbjuder full prestanda när du behöver det och sparar ström under perioder med inaktivitet.
- **Energisparläge** — Sparar energi genom att minska systemets prestanda för att ge datorn maximal livslängd och minska energianvändningen generellt.
- **Höga prestanda** — Tillhandahåller högsta prestanda för datorn genom att anpassa processorhastigheten till aktiviteten och genom att maximera systemprestanda.

## Överföra information till en ny dator

*Windows Vista:*

 **OBS!**Följande anvisningar gäller för standardvyn i Windows, så de kanske inte stämmer om du ställt in Klassisk vy i Windows på datorn.

1. Klicka på **Start**  → **Kontrollpanelen** → **System och underhåll** → **Välkomstcenter** → **Överför filer och inställningar**.  
Om fönstret **Kontroll av användarkonto** visas klickar du på **Fortsätt**.
2. Följ anvisningarna i guiden **Windows Filöverföring**.

*Windows 7*

1. Klicka på **Start**  → **Kontrollpanelen**.
2. I sökrutan skriver du **Överför** och klickar sedan på **Överför filer från en annan dator**.
3. Följ anvisningarna i guiden **Windows Filöverföring**.

## Säkerhetskopiera data

Du rekommenderas att regelbundet säkerhetskopiera filer och mappar på datorn. Så här säkerhetskopierar du filer:

*Windows Vista:*

1. Klicka på **Start**  → **Kontrollpanelen** → **System och underhåll** → **Säkerhetskopieringsoch återställningscenter** → **Säkerhetskopiera filer**.  
Om fönstret **Kontroll av användarkonto** visas klickar du på **Fortsätt**.

 **OBS!** I vissa versioner av Windows Vista finns ett alternativ att säkerhetskopiera datorn.

2. Följ anvisningarna i guiden **Säkerhetskopiera filer**.

*Windows 7*

1. Klicka på **Start**  → **Kontrollpanelen** → **System och säkerhet** → **Säkerhetskopiera och återställa**.
2. Klicka på **Konfigurera säkerhetskopiering...**
3. Följ anvisningarna i guiden **Konfigurera säkerhetskopiering**.

## Dell Dock

Dell Dock är en grupp ikoner som ger enkel åtkomst till ofta använda program, filer och mappar. Du kan anpassa Dell Dock genom att:

- lägga till och ta bort ikoner
- ändra färg på och placering av Dell Dock
- gruppera relaterade ikoner i kategorier
- ändra ikonernas beteende



### Lägga till en kategori

1. Högerklicka på Dell Dock och klicka på **Add** → **Category** (Lägg till kategori). Fönstret **Add/Edit Category** (Lägg till/redigera kategori) visas.
2. Ange en rubrik för kategorin i fältet **Title** (Rubrik).
3. Välj en ikon för kategorin från rutan **Select an image:** .
4. Klicka på **Spara**.

### Lägga till en ikon

Dra och släpp ikonerna i Dell Dock eller i en kategori.

### Ta bort en kategori eller ikon

1. Högerklicka på kategorin eller ikonerna på Dell Dock och klicka på **Delete shortcut** (Ta bort genväg) eller på **Delete category** (Ta bort kategori).
2. Följ anvisningarna på skärmen.

### Anpassa Dell Dock

1. Högerklicka på Dell Dock och klicka på **Advanced Setting...** (Avancerad inställning...).
2. Välj önskade alternativ för hur du vill anpassa Dell Dock.

## Lösa problem

Här hittar du information om vad du ska göra om något fel på datorn skulle inträffa. Om du inte kan lösa problemet med hjälp av anvisningarna här, går du till "Använda supportverktyg" på sidan 43 eller till "Kontakta Dell" på sidan 61.

**⚠ VARNING! Endast kvalificerade tekniker får ta bort höljet från datorn. Se *servicehandboken* på Dells supportwebbplats på [support.dell.com/manuals](http://support.dell.com/manuals) för mer avancerad hjälp.**

### Ljudsignalkoder

Datorn kan avge ett antal ljudsignaler (pip) under uppstarten om det uppstår fel eller problem. Ljudsignalerna, som kallas pipkoder, varnar om ett problem. Skriv ned pipkoden och kontakta Dell (se "Kontakta Dell" på sidan 61).

**✎ OBS!** Information om hur du byter ut delar finns i *servicehandboken* på Dells supportwebbplats på [support.dell.com/manuals](http://support.dell.com/manuals).

Pipkod	Möjligt problem
Två	Inget RAM har identifierats
Tre	Möjligt fel på moderkortet – kretsuppsättningsfel
Fyra	Fel vid läsning från/skrivning till RAM-minne
Fem	Fel på realtidsklockan
Sex	Fel på bildskärmskort eller bildskärmskrets
Sju	Fel på processor
Åtta	Bildskärmsfel

## Problem med nätverk

### Trådlösa anslutningar

#### Om den trådlösa nätverksanslutningen bryts:

Den trådlösa routern är offline eller så har den trådlösa anslutningen inaktiverats på datorn.

- Kontrollera att routern är påslagen och ansluten till datakällan (kabelmodem eller nätverkshubb).
- Störningar kan blockera eller avbryta den trådlösa anslutningen. Prova med att flytta datorn närmare nätverksroutern.
- Återupprätta anslutningen till den trådlösa routern (se "Konfigurera en trådlös anslutning" på sidan 15).

### Fasta nätverksanslutningar

Om anslutningen försvinner kan det bero på att kabeln/kontakten är lös eller skadad.

- Kontrollera att kontakten sitter i ordentligt och inte är skadad.

- Kontrollera nätverksindikatorns status. Lampan vid uttaget på datorn anger om anslutningen fungerar och ger information om dess status:

- Grönt — indikerar en god anslutning mellan datorn och ett 10 Mbit/s-nätverk.
- Orange — anslutningen mellan datorn och ett 100 Mbit/s-nätverk är god.
- Släckt — datorn har ingen fysisk anslutning till nätverket. Om du behöver hjälp kontaktar du nätverksadministratören eller din Internetleverantör.



**OBS!** Länkintegritetslampan på nätverkskontakten anger endast status för fasta anslutningar. Den anger inte status för trådlösa anslutningar.

## Problem med strömförsörjningen

**Om strömindikatorn inte lyser** — Datorn är antingen avstängd, får ingen ström eller är i viloläge.

- Tryck på strömbrytaren. Datorn återgår till vanlig användning om den är avstängd eller i viloläge.
- Sätt i nätkabeln igen i nätkontakten på datorns baksida och i eluttaget.
- Om nätadaptern är ansluten till en förgreningsdosa kontrollerar du att förgreningsdosan är ansluten till ett eluttag och att den inte är avstängd. Ta även tillfälligt bort alla eventuella strömskydd, förgreningsdosor och förlängningsladdar och testa om datorn startar.

- Kontrollera att eluttaget fungerar genom att ansluta något annat till det, exempelvis en lampa.
- Kontrollera nätadapterkabelns anslutningar. Om det finns en lampa på nätadaptern, kontrollerar du att den lyser.

**Om strömindikatorn lyser vitt och datorn inte svarar** — Datorn är antingen avstängd, i viloläge eller så svarar inte skärmen.

- Tryck på strömbrytaren. Datorn återgår till vanlig användning om den är avstängd eller i viloläge.
- Om bildskärmen inte svarar trycker du på strömknappen tills datorn stängs av och slår sedan på den igen. Kontakta Dell om problemet kvarstår (se "Kontakta Dell" på sidan 61).



**Om strömindikatorn blinkar vitt och datorn inte svarar** — Datorn är i vänteläge eller så svarar inte skärmen.

- Tryck på en tangent på tangentbordet, rör den anslutna musen eller ett finger på styrplattan, eller tryck på strömbrytaren tills datorn fungerar normalt.
- Om bildskärmen inte svarar trycker du på strömknappen tills datorn stängs av och slår sedan på den igen. Kontakta Dell om problemet kvarstår (se "Kontakta Dell" på sidan 61).

**Om strömindikatorn lyser gult och datorn inte svarar** — Datorn är påslagen i vänteläge med låg batteriladdning eller så svarar inte skärmen.

- Anslut nätadaptern för att ge datorn ström och ladda batteriet.

- Rör den anslutna musen eller ett finger på styrplattan för att återgå till normalläget.
- Om bildskärmen inte svarar trycker du på strömknappen tills datorn stängs av och slår sedan på den igen. Kontakta Dell om problemet kvarstår (se "Kontakta Dell" på sidan 61).

**Om du drabbas av störningar som gör att datorn inte tar emot signaler** — En oönskad signal skapar störningar genom avbryta eller blockera andra signaler. Några möjliga störningskällor är:

- Förlängningssladdar för el, tangentbord och mus.
- För många enheter anslutna till samma grenuttag.
- Flera förgreningsdosor anslutna till samma eluttag

## Problem med minne

**Om du får ett meddelande om otillräckligt minne** —

- Spara och stäng alla öppna filer och avsluta alla öppna program som du inte använder för att se om detta löser problemet.
- I dokumentationen för programvaran finns minimikraven för minne angivet.
- Kontakta Dell om problemet kvarstår (se "Kontakta Dell" på sidan 61).

**Om andra problem med minnet uppstår** —

- Kör verktyget Dell Diagnostics (se "Dell Diagnostics" på sidan 45).
- Kontakta Dell om problemet kvarstår (se "Kontakta Dell" på sidan 61).

## Problem med låsningar och programvara

**Om datorn inte startar** — Kontrollera att nätkabeln är ordentligt ansluten till datorn och till eluttaget.

**Om ett program slutar svara** —

Avsluta programmet:

1. Tryck ner <Ctrl><Skift><Esc> samtidigt.
2. Klicka på **Program**.
3. Markera det program som inte längre svarar.
4. Klicka på **Avsluta aktivitet**.

**Om ett program ofta slutar att fungera** — Läs i dokumentationen till programmet. Avinstallera och installera om programmet om det behövs.

 **OBS!** Det finns ofta installationsanvisningar på en CD-skiva eller i dokumentationen till ett program.

**Om datorn slutar svara eller om skärmen blir blå** —

 **WARNING!** Du kan förlora data om du inte kan stänga av datorn på det vanliga sättet via operativsystemet.

Om datorn varken svarar på tangenter som trycks ned eller på att musen rörs, håller du strömknappen intryckt i minst 8–10 sekunder tills datorn stängs av. Starta sedan om datorn.

**Om programmet är avsett för en tidigare version av Microsoft® Windows®** —

Kör guiden **Programkompatibilitet**. Guiden **Programkompatibilitet** konfigurerar ett program så att det körs i en miljö som liknar en tidigare version av operativsystemet Microsoft Windows.

*Windows Vista®*

1. Klicka på **Start**  → **Kontrollpanelen** → **Program** → **Använd ett äldre program med den här Windows-versionen**.
2. Klicka på **Nästa** när välkomstsidan visas.
3. Följ anvisningarna på skärmen.

## Lösa problem

### Windows® 7

1. Klicka på **Start** 
2. I sökrutan skriver du *Använd ett äldre program med den här Windows-versionen* och trycker på <Retur>.
3. Följ anvisningarna i guiden **Programkompatibilitet**.

### Om du har andra problem med programvara —

- Säkerhetskopiera filerna omedelbart.
  - Använd ett antivirusprogram för att kontrollera att det inte finns virus på hårddisken eller CD-skivorna.
  - Spara och stäng alla öppna filer och program och stäng av datorn via **Start** -menyn.
- Felsökningsinformation finns i dokumentationen till programvaran. Du kan också kontakta tillverkaren för att få hjälp.
    - Se till att programmet är kompatibelt med det operativsystem som är installerat på datorn.
    - Se till att datorn uppfyller de minimikrav för maskinvara som krävs för att köra programmet. Dokumentationen för programmet innehåller mer information.
    - Se till att programmet är rätt installerat och konfigurerat.
    - Kontrollera att enhetsdrivrutinerna inte står i konflikt med andra program.
    - Avinstallera och installera om programmet om det behövs.

# Använda supportverktyg

## Dells supportcenter

I **Dell Support Center** hittar du den service, support och systemspecifika information du behöver.

Starta programmet genom att klicka på ikonen  i aktivitetsfältet.

På startsidan för **Dell Support Center** visas datorns modellnummer, servicenummer, expresskod och kontaktuppgifter för service.

Startsidan innehåller även länkar till:

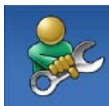

**Självhjälp** (felsökning, säkerhet, systemprestanda, nätverk och Internet, säkerhetskopiering och återställning och Windows operativsystem)



**Varningar** (tekniska supportvarningar som gäller för din dator)



**Hjälp från Dell** (teknisk support med DellConnect™, kundtjänst, utbildning och självstudier, detaljerade anvisningar med Dell on Call™ och onlinesökning med PC CheckUp)



**Om datorn** (systemdokumentation, garantiinformation, systeminformation, uppgraderingar och tillbehör)

Mer information om **Dells supportcenter** och de supportverktyg som finns tillgängliga får du om du klickar på fliken **Services (tjänster)** på [support.dell.com](http://support.dell.com).

# Systemmeddelanden

Om datorn råkar ut för ett problem eller ett fel visas ofta ett meddelande med information som kan hjälpa dig att åtgärda problemet.

 **OBS!** Om meddelandet som visas inte finns med bland följande exempel kan du läsa i dokumentationen för antingen operativsystemet eller för det program som kördes när meddelandet visades. Se även *Dells teknikhandbok* på din hårddisk eller på Dells supportwebbplats på [support.dell.com/manuals](http://support.dell.com/manuals), eller kontakta Dell (se "Kontakta Dell" på sidan 61 om du behöver hjälp).

**No boot device available** — Ingen startbar partition på hårddisken, hårddiskabeln är lös eller så saknas en startbar enhet.

- Om hårddisken är konfigurerad som startenhet kontrollerar du att kablarna är ordentligt anslutna och att enheten är korrekt installerad och partitionerad som startenhet.
- Öppna systeminställningar och kontrollera att startsekvensinformationen är korrekt (se *Dells teknikhandbok* på hårddisken eller besök Dells supportwebbplats på [support.dell.com/manuals](http://support.dell.com/manuals)).

**No timer tick interrupt** — Ett chip på systemkortet kanske inte fungerar korrekt eller så har ett fel uppstått på moderkortet (se "Kontakta Dell" på sidan 61 för att få hjälp).

## Felsökaren för maskinvara

Om en enhet inte identifieras under installationen av operativsystemet eller om den identifieras men är felaktigt konfigurerad, kan du använda **Felsökare för maskinvara** för att lösa problemet.

Så här startar du Felsökare för maskinvara:

1. Klicka på **Start**  → **Hjälp och support**.
2. Skriv `felsökare för maskinvara` i sökfältet och tryck på <Retur> för att starta sökningen.
3. I sökresultaten väljer du det alternativ som beskriver problemet på bästa sätt, och följer resterande felsökningsinstruktioner.

## Dell Diagnostics

Om du har problem med datorn utför du kontrollerna i Problem med programvara och att datorn hänger sig på sidan 40 och kör Dell Diagnostics innan du kontaktar Dell för att få hjälp.

 **OBS!** Dell Diagnostics fungerar endast på Dell-datorer.

 **OBS!** *Drivers and Utilities*-skivan är ett tillval som inte medföljer alla datorer.

Se *Dells teknikhandbok* på hårddisken eller Dells supportwebbplats på **support.dell.com/manuals** för att granska datorns konfigurationsinformation och säkerställa att enheten du vill testa visas i systeminställningsprogrammet samt är aktiv.

Starta Dell Diagnostics från hårddisken eller från skivan *Drivers and Utilities*.

### Starta Dell Diagnostics från hårddisken

Dell Diagnostics finns på en dold diagnostikpartition på hårddisken.

 **OBS!** Om ingen bild visas på datorns bildskärm kontaktar du Dell (se "Kontakta Dell" på sidan 61).

1. Kontrollera att datorn är ansluten till ett eluttag som du vet fungerar ordentligt.
2. Starta (eller starta om) datorn.
3. När DELL™-logotypen visas trycker du omedelbart på <F12>. Välj **Diagnostics** på startmenyn och tryck på <Retur>. Detta anropar PSA (Pre-Boot System Assessment) på vissa datorer.

 **OBS!** Om du väntar för länge och operativsystemets logotyp visas fortsätter du att vänta tills Microsoft® Windows® har startats. Stäng sedan av datorn och försök igen.

 **OBS!** Om du får ett meddelande om att ingen partition för diagnostikverktyget hittades kör du Dell Diagnostics från cd-skivan *Drivers and Utilities*.

*Om PSA anropas:*

- a. PSA börjar köra testerna.
- b. Om PSA slutförs visas följande meddelande: "No problems have been found with this system so far. Do you want to run the remaining memory tests? This will take about 30 minutes or more. Do you want to continue? (Recommended)." (Ännu har inga problem hittats i systemet. Vill du köra de återstående minnestesten? Det tar 30 minuter eller mer. Vill du fortsätta? (Rekommenderas).)



- c. Om du har problem med minnet trycker du <y>, annars trycker du <n>.

Följande meddelande visas: "Booting Dell Diagnostic Utility Partition. Press any key to continue."

- d. Tryck på valfri tangent för att fortsätta. Fönstret **Choose An Option** (Välj ett alternativ) visas.

*Om PSA inte anropas:*

Tryck på valfri tangent för att starta Dell Diagnostics från diagnostics utility-partitionen på hårddisken och gå till fönstret **Choose An Option**.

4. Markera det test du vill köra.
5. Om du stöter på ett problem under ett test visas ett meddelande med en felkod och en beskrivning av problemet. Skriv ned felkoden och problembeskrivningen och kontakta Dell (se "Kontakta Dell" på sidan 61).

 **OBS!** Datorns servicenummer visas överst på varje testskärm. Servicenumret hjälper dig att identifiera datorn när du kontaktar Dell.

6. När testen har slutförts stänger du testfönstret för att gå tillbaka till fönstret **Choose An Option** (Välj ett alternativ).
7. Avsluta Dell Diagnostics och starta om datorn genom att klicka på **Exit** (Avsluta).

## Starta Dell Diagnostics från skivan Drivers and Utilities

 **OBS!** Din dator har ingen inbyggd optisk enhet. Använd den externa optiska enheten eller annan extern lagringsenhet för rutiner som kräver att du använder en skiva.

1. Sätt i skivan *Drivers and Utilities*.
2. Stäng av och starta om datorn. När DELL-logotypen visas trycker du genast på <F12>.

## Använda supportverktyg

- ✎ **OBS!** Om du väntar för länge och operativsystemets logotyp visas fortsätter du att vänta tills Microsoft® Windows® har startats. Stäng sedan av datorn och försök igen.
  - ✎ **OBS!** Följande steg ändrar endast startsekvensen tillfälligt. Nästa gång startas datorn enligt vad som har angetts för enheterna i systeminställningsprogrammet.
3. När listan med startenheter visas markerar du **CD/DVD/CD-RW** och trycker på <Retur>.
  4. Välj **Boot from CD-ROM** (starta från cd-skiva) på menyn och tryck på <Retur>.
  5. Skriv 1 för att öppna cd-menyn och tryck på <Retur> för att fortsätta.
  6. Välj **Run the 32 Bit Dell Diagnostics** (kör 32-bitars Dell Diagnostics) i den nummerade listan. Om det finns flera versioner väljer du den som gäller din dator.
  7. Markera det test du vill köra.
  8. Om du stöter på ett problem under ett test visas ett meddelande med en felkod och en beskrivning av problemet. Skriv ned felkoden och problembeskrivningen och se "Kontakta Dell" på sidan 61.
  - ✎ **OBS!** Datorns servicenummer visas överst på varje testskärm. Servicenumret hjälper dig att identifiera datorn när du kontaktar Dell.
  9. När testen har slutförts stänger du testfönstret för att gå tillbaka till fönstret **Choose An Option** (Välj ett alternativ).
  10. Avsluta Dell Diagnostics och starta om datorn genom att klicka på **Exit** (Avsluta).
  11. Ta ut skivan *Drivers and Utilities*.

# Återställa operativsystemet

 **OBS!** Din dator har ingen inbyggd optisk enhet. Använd den externa optiska enheten eller annan extern lagringsenhet för rutiner som kräver att du använder en skiva.

Du kan återställa operativsystemet på följande sätt:

- Med Systemåterställning återgår datorn till ett tidigare driftläge utan att påverka några datafiler. Prova med Systemåterställning först om du behöver återställa operativsystemet och vill bevara datafilerna.
- Dell Factory Image Restore återställer hårddisken till det tillstånd den var i när du köpte datorn. Med det här programmet tar du bort alla data på hårddisken permanent, tillsammans med de program du installerat efter att du fick datorn. Använd Dell Factory Image Restore endast om systemåterställning inte åtgärdar problemet med operativsystemet.
- Om du fick cd-skivan Operating System med datorn kan du återställa operativsystemet. Om du använder cd-skivan Operating System tas emellertid även alla data bort från hårddisken. Använd endast CD-skivan Operating System om det inte gick att lösa problemen med operativsystemet med hjälp av systemåterställning.



# Systemåterställning

Windows operativsystem tillhandahåller ett systemåterställningsalternativ med vilket du kan återställa datorn till ett tidigare drifttillstånd (utan att påverka datafiler) om ändringar av maskinvara, programvara eller andra systeminställningar har lämnat datorn i ett oönskat drifttillstånd. Alla ändringar som systemåterställningen gör med datorn kan ångras.

 **VIKTIGT! Säkerhetskopiera dina datafiler regelbundet. Systemåterställning övervakar inte datafiler och kan inte återställa dem.**

 **OBS!** Metoderna i det här dokumentet är skrivna för standardläget i Windows, så de kanske inte fungerar om Dell™-datorn körs i klassiskt läge.

## Starta systemåterställning

1. Klicka på **Start** .
2. I rutan **Starta sökning** skriver du **Systemåterställning** och trycker på <Enter>.
-  **OBS!** Fönstret **Kontroll av användarkonto** kanske visas. Om du är administratör för datorn klickar du på **Fortsätt**. I annat fall kontaktar du administratören för att kunna fortsätta.
3. Klicka på **Nästa** och följ anvisningarna på skärmen.

I den händelse att systemåterställning inte åtgärdar problemet kan du ångra den sista systemåterställningen.

## Ångra den senaste systemåterställningen

 **OBS!** Innan du ångrar den senaste systemåterställningen bör du spara och stänga alla öppna filer och avsluta alla program. Du ska varken ändra, öppna eller radera filer eller program förrän systemåterställningen är klar.

1. Klicka på **Start** .
2. I rutan **Starta sökning** skriver du `Systemåterställning` och trycker på `<Enter>`.
3. Klicka på **Ångra den senaste återställningen** och klicka på **Nästa**.

## Dell Factory Image Restore

 **VIKTIGT!** Dells fabriksåterställning tar permanent bort alla data på hårddisken tillsammans med alla program eller drivrutiner som har installerats sedan du köpte datorn. Om möjligt säkerhetskopierar du data innan du använder det här alternativet. Använd Dell Factory Image Restore endast om systemåterställning inte åtgärdar problemet med operativsystemet.

 **OBS!** Dell Factory Image Restore är inte tillgängligt för alla länder och för alla datorer.

## Återställa operativsystemet

Använd Dell Factory Image Restore som sista utväg att återställa operativsystemet. Det här alternativet återställer hårddisken till det läge den var i när du köpte datorn. Eventuella program eller filer som lagts till sedan du tog emot datorn, inklusive datafiler, tas permanent bort från hårddisken. Datafiler inkluderar dokument, kalkylblad, e-postmeddelanden, digitala fotografier, musikfiler osv. Säkerhetskopiera om möjligt alla data innan du använder Dell Factory Image Restore.

1. Slå på strömmen till datorn. När Dell-logotypen visas trycker du på <F8> flera gånger för att öppna fönstret **Advanced Boot Options** (Avancerade startalternativ).

 **OBS!** Om du väntar för länge och operativsystemets logotyp visas fortsätter du att vänta tills Microsoft® Windows® har startats. Stäng sedan av datorn och försök igen.

2. Välj **Reparera datorn**.
  3. Fönstret **Systemåterställningsalternativ** visas.
  4. Välj en tangentbordslayout och klicka på **Nästa**.
  5. Om du vill få åtkomst till återställningsalternativen loggar du in som lokal användare. Om du vill öppna kommandotolken skriver du `administrator` i fältet **Användarnamn** och klickar på **OK**.
  6. Klicka på **Dell Factory Image Restore**. Välkomstsidan i **Dell Factory Image Restore** visas.
-  **OBS!** Beroende på configurationen kanske du måste välja **Dell Factory Tools** och sedan **Dell Factory Image Restore**.

7. Klicka på **Nästa**. Sidan **Confirm Data Deletion** (bekräfta borttagning av data) visas.

 **OBS!** Om du inte vill fortsätta med fabriksåterställningen klickar du på **Avbryt**.

8. Markera kryssrutan för att bekräfta att du vill fortsätta att formatera om hårddisken och återställa systemprogramvaran till fabriksinställningarna, och klicka sedan på **Nästa**.

Återställningsprocessen påbörjas och kan ta fem eller fler minuter att slutföra. Ett meddelande visas när operativsystemet och fabriksinstallerade program har återställts till fabriksinställningar.

9. Klicka på **Slutför** för att starta om datorn.

## Installera om operativsystemet

### Innan du börjar

Innan du korrigerar ett problem med en nyinstallerad drivrutin genom att installera om Windows XP bör du försöka med Återställ tidigare drivrutin. Om det inte löser problemet kan du använda Systemåterställning och återställa operativsystemet till ett tidigare läge innan den nya drivrutinen installerades.

 **VIKTIGT! Säkerhetskopiera alla datafiler på den primära hårddisken innan du genomför installationen. Vid vanlig hårddiskkonfiguration är den primära hårddisken den enhet som först identifieras av datorn.**

## Återställa operativsystemet

För att installera om Windows behöver du följande:

- Dells skiva med *operativsystem*
- Dells *Drivers and Utilities*-skiva

 **OBS!** Dells *Drivers and Utilities*-skiva innehåller drivrutiner som installerades då datorn tillverkades. Använd Dells *Drivers and Utilities*-skiva för att läsa in de drivrutiner som behövs. Dells *Drivers and Utilities*-skiva och skivan *Operating System* kanske inte levererades med din dator beroende på i vilken region du beställde datorn och om du begärde att få med CD-skivan eller inte.

## Installera om Microsoft Windows

Installationsprocessen kan ta en till två timmar att slutföra. Efter att du har installerat om operativsystemet måste du även installera om drivrutiner, antivirusprogram och annan programvara.

1. Spara och stäng alla öppna filer och avsluta alla öppna program.

2. Sätt i cd-skivan *operativsystem*.
3. Klicka på **Avsluta** om meddelandet **Installera Windows** visas.
4. Starta om datorn.
5. När DELL™-logotypen visas trycker du direkt på <F12>.

 **OBS!** Om du väntar för länge och operativsystemets logotyp visas fortsätter du att vänta tills Microsoft® Windows® har startats. Stäng sedan av datorn och försök igen.

 **OBS!** Följande steg ändrar endast startsekvensen tillfälligt. Nästa gång startas datorn enligt vad som har angetts för enheterna i systeminställningsprogrammet.

6. När listan med startenheter visas markerar du **CD/DVD/CD-RW-enhet** och trycker på <Retur>.
7. Tryck på valfri tangent för att **Starta från CD-ROM**.  
Följ anvisningarna på skärmen för att slutföra installationen.





# Få hjälp

Om du får problem med datorn genomför du följande steg för att felsöka och diagnostisera problemet:

1. Se "Lös problem" på sidan 36 för information och anvisningar som rör det här problemet.
2. Mer felsökningsinformation finns i *Dells teknikhandbok* på hårddisken eller Dells supportwebbplats på **support.dell.com/manuals**.
3. Se "Dell Diagnostics" på sidan 45 för anvisningar om hur du kör Dell Diagnostics.
4. Fyll i "Diagnostikchecklistan" på sidan 60.
5. Utnyttja Dells stora utbud av onlinetjänster på webbplatsen för Dells support (**support.dell.com**) om du behöver hjälp med frågor som rör installation och felsökning. Under "Online-tjänster" på sidan 57 finns mer information om Dells support online.

6. Om ovanstående förslag inte löser problemet går du till "Innan du ringer" på sidan 60.

-  **OBS!** Ring Dells support från en telefon vid eller i närheten av datorn, så att supportpersonalen lättare kan hjälpa dig med de åtgärder som krävs.
-  **OBS!** Dells expresskods system kanske inte är tillgängligt i alla länder.

Ange din expresskod när du blir uppmanad att göra detta, så kopplas du direkt till rätt supportpersonal. Om du inte har någon sådan kod öppnar du mappen **Dell Accessories** (Dell tillbehör), dubbelklickar på ikonen **Express Service Code** (expresskod) och följer anvisningarna.

-  **OBS!** Vissa av tjänsterna är inte alltid tillgängliga utanför USA. Ring din lokala Dell-representant för mer information om tillgängliga tjänster.

## Teknisk support och kundtjänst

Dells supporttjänst kan hjälpa dig med frågor om Dell-maskinvara. Vår supportpersonal använder datorbaserade diagnostikmetoder för att snabbt kunna ge rätt svar på dina frågor.

Innan du kontaktar Dells supporttjänst, går du till "Innan du ringer" på sidan 60 och söker sedan upp kontaktinformationen för din region på **[support.dell.com](http://support.dell.com)**.

## DellConnect

DellConnect™ är ett enkelt online-verktyg som gör att en servicetekniker från Dell kan komma åt din dator via en bredbandsanslutning och diagnostisera och åtgärda problemet under ditt överinseende. Mer information finns på **[www.dell.com/DellConnect](http://www.dell.com/DellConnect)**.

## Online-tjänster

Du kan lära dig om Dells produkter och tjänster på följande webbplatser:

- [www.dell.com](http://www.dell.com)
- [www.dell.com/ap/](http://www.dell.com/ap/) (endast Asien och Stillahavsområdet)
- [www.dell.com/jp](http://www.dell.com/jp) (endast Japan)
- [www.euro.dell.com](http://www.euro.dell.com) (endast Europa)
- [www.dell.com/la/](http://www.dell.com/la/) (länder i Latinamerika)
- [www.dell.ca](http://www.dell.ca) (endast Kanada)

Du kan komma åt Dell Support via följande webbplatser och e-postadresser:

### Dell Support-webbplatser

- [support.dell.com](mailto:support.dell.com)
- [support.jp.dell.com](mailto:support.jp.dell.com) (endast Japan)
- [support.euro.dell.com](mailto:support.euro.dell.com) (endast Europa)

### Dell supports e-post-adresser

- [mobile\\_support@us.dell.com](mailto:mobile_support@us.dell.com)
- [support@us.dell.com](mailto:support@us.dell.com)
- [la-techsupport@dell.com](mailto:la-techsupport@dell.com) (endast Latinamerika och de karibiska länderna)
- [apsupport@dell.com](mailto:apsupport@dell.com) (endast Asien och Stillahavsområdet)

### E-postadresser till Dells marknadsföring och försäljning

- [apmarketing@dell.com](mailto:apmarketing@dell.com) (endast Asien och Stillahavsområdet)
- [sales\\_canada@dell.com](mailto:sales_canada@dell.com) (endast Kanada)

### FTP (anonymt filöverföringsprotokoll)

- [ftp.dell.com/](ftp://ftp.dell.com/)

Logga in som användare: `anonymous` och använd din e-postadress som lösenord.

## Automatisk orderuppföljningstjänst

Om du vill kontrollera hur långt dina beställningar av Dell™-produkter har kommit kan du besöka **support.dell.com** eller ringa den automatiska orderuppföljningstjänsten. En inspelad röst frågar efter den information som behövs för att hitta och ge information om din order. Information om telefonnummer för din region finns under "Kontakta Dell" på sidan 61.

Om det uppstår problem med beställningen, som att det saknas delar, att du har fått fel delar eller att det finns felaktigheter på fakturan, kan du kontakta Dell för att få hjälp. Ha följesedeln eller fakturan till hands när du ringer. Information om telefonnummer för din region finns under "Kontakta Dell" på sidan 61.

## Produktinformation

Om du behöver information om ytterligare produkter från Dell eller om du vill beställa något kan du besöka Dells webbplats. Adressen är **www.dell.com**. För telefonnummer i din region eller om du vill tala med en försäljare där, se "Kontakta Dell" på sidan 61.

## Returnera produkter för garantireparation eller för att få pengarna tillbaka

Förbered alla artiklar som ska returneras på följande sätt:

 **OBS!** Innan du returnerar produkten till Dell ska du säkerhetskopiera eventuella data på hårddisken och på eventuella andra lagringsenheter i produkten. Ta bort all eventuell konfidentiell, upphovsrättsskyddad och personlig information, samt flyttbara media som CD-skivor och PC-kort. Dell är inte ansvarigt för någon konfidentiell, upphovsrättsskyddad eller personlig information, förlorade eller skadade data eller skadade eller förlorade flyttbara media som kan finnas i din retur.

1. Kontakta Dell för att få ett auktoriseringsnummer för returvaror och skriv numret tydligt och väl synligt på förpackningen.

 **OBS!** Information om telefonnummer för din region finns under "Kontakta Dell" på sidan 61.

2. Skicka med en kopia på fakturan och ett brev som beskriver varför artikeln returnerats.
3. Inkludera en kopia av diagnostikchecklistan (se "Diagnostikchecklista" på sidan 60), som anger vilka tester du kört och vilka felmeddelanden som visats i Dell Diagnostics (se "Dell Diagnostics" på sidan 45).
4. Inkludera alla tillbehör som hör ihop med de delar du returnerar (strömkablar, programvara, handböcker och så vidare) om du skickar tillbaka utrustningen för att få pengarna tillbaka.
5. Paketera utrustningen som sänds tillbaka i originalförpackningen (eller likvärdigt förpackningsmaterial).

 **OBS!** Du ansvarar för alla fraktkostnader. Du ansvarar även för försäkringen av alla returprodukter samt för risken att produkterna går förlorade under frakten till Dell. Postförskottspaket tas inte emot.

 **OBS!** Produktreturer som inte uppfyller alla ovanstående villkor tas inte emot av Dell och returneras till dig.

### Innan du ringer

 **OBS!** Se till att ha din expresskod till hands när du ringer. Tack vare den koden kan Dells automatiska supportsystem snabbare koppla ditt samtal. Du kan också få en fråga om ditt servicenummer (placerat på datorns bak- eller undersida).

Glöm inte att fylla i diagnostikchecklistan. Starta datorn (om det går) innan du ringer till Dell för att få hjälp. Ring från en telefon vid eller i närheten av datorn. Det kan hända att du ombeds ange kommandon, uppgge detaljerad information under olika åtgärder eller prova andra felsökningsprocedurer som endast kan utföras vid själva datorn. Se till att du har systemdokumentationen till hands.

### Diagnostikchecklista

- Namn:
- Datum:
- Adress:
- Telefonnummer:
- Servicenummer (streckkoden på baksidan av datorn):
- Expresskod:
- Returauktoriseringsnummer (om du fått ett sådant från Dells supporttekniker):
- Operativsystem och version:
- Enheter:
- Expansionskort:
- Är datorn ansluten till ett nätverk? Ja/nej
- Nätverk, version och nätverkskort:
- Program och versioner:

I operativsystemets dokumentation finns information om innehållet i systemets startfiler. Om datorn är ansluten till en skrivare skriver du ut alla filer. Annars antecknar du innehållet i alla filer innan du ringer till Dell.

- Felmeddelande, pipkod eller diagnostikkod:
- Beskrivning av problemet och felsökningsåtgärder som du utfört:

## Kontakta Dell

För kunder i USA, ring  
800-WWW-DELL (800-999-3355).

 **OBS!** Om du inte har en aktiv Internetanslutning kan du hitta kontaktinformationen på fakturan, packsedeln, räkningen eller i Dells produktkatalog.

Dell tillhandahåller fler online- och telefonbaserade support- och servicealternativ. Tillgänglighet varierar efter land och produkt och en del tjänster kanske inte finns tillgängliga i ditt område.

Om du vill kontakta Dell för försäljning, teknisk support eller kundtjänstfrågor:

1. Besök **support.dell.com**.
2. Verifiera land eller region på den nedrullningsbara menyn **Choose A Country/Region** längst ned på sidan.
3. Klicka på **Kontakta oss** till vänster på sidan.
4. Välj lämplig tjänst eller supportlänk utifrån dina behov.
5. Välj den metod att kontakta Dell som är bekväm för dig.

# Hitta mer information och resurser

## Om du behöver:

installera om operativsystemet

köra ett diagnostikverktyg på datorn, installera om systemprogramvara, uppdatera drivrutiner på datorn eller läsa viktigt-filer

läsa mer om operativsystemet, underhåll av kringutrustning, Internet, Bluetooth®, nätverk och e-post

uppgradera datorn med nya eller kompletterande komponenter, till exempel en ny hårddisk

installera om eller ersätta en utsliten eller defekt del.

## Se:

CD-skivan Operating System

skivan *Drivers and Utilities*.



**OBS!** Uppdateringar av drivrutiner och dokumentation finns på webbplatsen Dell™ Support på **support.dell.com/manuals**.

*Dells teknikhandbok som finns på hårddisken eller på Dells supportwebbplats på **support.dell.com/manuals***

*servicehandboken* på Dells supportwebbplats på **support.dell.com/manuals**



**OBS!** I vissa länder upphör garantin att gälla om du öppnar datorn eller ersätter delar i den. Kontrollera garanti- och returvillkoren innan du öppnar datorn.



### Om du behöver:

hitta säkerhetsinformation för datorn, läsa garantiinformation, villkor (endast USA), säkerhetsinstruktioner, myndighetsinformation, ergonomiinformation och licensavtal för slutanvändare

hitta ditt servicenummer/expresskod — Du måste ange koden för att identifiera datorn på **support.dell.com** och när du kontaktar teknisk support.

hitta drivrutiner och andra hämtningsbara filer  
få teknisk support och produkthjälp  
kontrollera orderstatus för nya inköp  
hitta lösningar och svar på vanliga frågor  
få uppdaterad information om de senaste tekniska ändringarna av datorn eller avancerad teknisk information för tekniker och avancerade användare

### Se:

säkerhetsanvisningarna som medföljde datorn samt hemsidan för regelefterlevnad på **www.dell.com/regulatory\_compliance**.

datorns baksida eller undersida

Dells supportwebbplats på **support.dell.com**

# Grundläggande specifikationer

## Systemmodell

---

Inspiron 11

Här hittar du information som du kan behöva när du konfigurerar, uppdaterar drivrutiner eller uppgraderar datorn. Detaljerade specifikationer finns i *Comprehensive Specifications* (omfattande specifikationer) på Dells supportwebbplats på [support.dell.com/manuals](http://support.dell.com/manuals).

 **OBS!** Utbudet kan variera mellan olika regioner. För mer information om datorns konfiguration klickar du på **Start** → **Hjälp och support** och väljer alternativet för att visa datorinformation.

## Processor

---

Typer	Intel® Celeron® Intel Pentium®
L2-cache	1 MB eller 2 MB
Extern bussfrekvens	800 MHz

## Datorinformation

---

Systemets kretsuppsättning	Intel GS45
----------------------------	------------

## Minne

---

Minnestyp	800 MHz DDR2
Möjliga minneskonfigurationer	1 GB, 2 GB eller 4 GB

## Kommunikation

---

Nätverkskort	10/100 Ethernet LAN på moderkortet
Trådlöst	internt WLAN Mini-Card med WiFi WWAN, WiMax, GPS och Bluetooth® Mini-Cards (tillval)

## Kamera

---

Pixel	1,3 megapixel
Skärmupplösning	640 x 480 vid 30 bilder/s (max.)

## Kontakter

---

Ljud	en kontakt för mikrofon, en monokontakt för hörlurar/ stereohögtalare
Mini-Card-kort	en Mini-Card-plats i full storlek och en Mini-Card-plats i halv storlek, stödjer dubbla gränssnitt
Nätverkskort	en RJ45-kontakt
USB	två USB 2.0-uttag med fyra stift en 4-stifts strömsatt 2.0-kompatibel USB-kontakt
Grafik	en HDMI-kontakt

### Bildskärm

---

Typ	11,6-tums HD+ WLED med TrueLife
<i>Mått:</i>	
Höjd	144 mm
Bredd	256,12 mm
Diagonal	293,83 mm
Maximal upplösning	1366 x 768 med 262 K färger

### Batteri

---

Typ	Litiumjonbatterier med 3 eller 6 celler
-----	---

#### *Laddningstid i rumstemperatur (cirka):*

Datorn avstängd	3,0 timmar (3 celler) 4,0 timmar (6 celler)
-----------------	--

Drifttid	Batteriets drifttid varierar utifrån driftsförhållandena och kan minska avsevärt under vissa beräkningsintensiva förhållanden.
----------	--

Mer information finns i *Dells teknikhandbok* på hårddisken eller Dells supportwebbplats på [support.dell.com/manuals](http://support.dell.com/manuals).

Knappcells-batteri	CR-2032
--------------------	---------

**Nätadapter**

Inspänning	100-240 VAC
Inström (högst)	1,5 A
Infrekvens	50-60 Hz
Uteffekt	65 W
Utström	3,34 A (kontinuerlig)
Beräknad utspänning	19,5 ± 1 VDC

*Mått:*

Höjd	16 mm
Bredd	66 mm
Längd	127 mm
Vikt (med kablar)	0,25 kg

**Nätadapter***Temperaturintervall*

Drift	0 till 35 °C
Förvaring	-30° till 65 °C

**Fysiska mått**

Höjd	16,4 mm till 25,8 mm
Bredd	292 mm
Djup	214 mm

*Vikt (med batteri med 3 celler):*

Konfigurerbar till mindre än	1,35 kg (2,98 pund)
------------------------------	---------------------

### Datormiljö

---

#### *Temperaturintervall:*

Drift	0 till 35 °C
Förvaring	-40° till 65 °C

#### *Relativ luftfuktighet (maximal):*

Drift	10 till 90% (ickekondenserande)
Förvaring	5 % till 90% (utan kondens)

#### *Maximal vibration (vid användning av ett slumpmässigt vibrationsspektrum som simulerar användarmiljön):*

Drift	0,66 GRMS
I viloläge	1,3 g RMS

### Datormiljö

---

#### *Maximal stöt (vid drift: mätt när Dell Diagnostics körs på hårddisken och en 2 ms lång halvsinuspuls; ej vid drift: mätt med parkerad hårddisk och en 2 ms lång halvsinuspuls):*

Drift	110 GRMS
I viloläge	160 GRMS

#### *Höjd över havet (maximal):*

Drift	-15,2 till 3 048 m
Förvaring	-15,2 till 10 668 m

Luftburen föroreningsnivå	G2 eller lägre enligt ISA-S71.04-1985
---------------------------	---------------------------------------

# Bilaga

## Om Macrovision-produkter

I den här produkten finns upphovsrättsskyddad teknik som skyddas genom metodanspråk i vissa patenter i USA och med andra immateriella rättigheter som tillhör Macrovision Corporation och andra rättighetsägare. Användning av den upphovsrättsligt skyddade tekniken måste godkännas av Macrovision Corporation och endast vara för hemmabruk och annan begränsad användning, såvida inte Macrovision Corporation uttryckligen ger sitt medgivande till annan användning. Dekompilering och disassemblering förbjudes.

## Information för NOM eller officiell mexikansk standard (endast för Mexiko)

Följande information anges i enheterna som nämns i detta dokument i enlighet med kraven i den officiella mexikanska standarden (NOM):

### Importör:

Dell México S.A. de C.V.

Paseo de la Reforma 2620 – Flat 11°

Col. Lomas Altas

11950 México, D.F.

### Bärbara datorer

Modellnummer	Spänning	Frekvens	Elförbrukning	Uteffekt	Utström
P03T	100-240 V CA	50-60 Hz	1,5 A	19,5 V de CC	3,34 A

Mer information finns i säkerhetsinformationen som medföljde datorn.

Mer information om säkert handhavande finns på Regulatory Compliance Homepage på [www.dell.com/regulatory\\_compliance](http://www.dell.com/regulatory_compliance).



# Index

## A

anpassa

energiinställningar **33**

## C

cd-skivor, spela upp och skapa **32**

## D

dator, installera **5**

datorns kapacitet **32**

DellConnect **56**

Dell Diagnostics **45**

Dell Factory Image Restore **49**

Dells supportcenter **43**

Dells supportwebbplats **63**

diagnostikchecklista **60**

drivrutiner och nedladdningar **63**

## E

energi

spara **33**

e-postadresser

till teknisk support **57**

## F

fast nätverksanslutning **7**

Felsökaren för maskinvara **45**

förgreningsdosor, använda **6**

FTP-inloggning, anonym **57**

## G

garantireturer **59**

### H

hitta mer information **62**

hjälp

få hjälp och support **55**

### I

installera Windows på nytt **54**

inställningar, innan du börjar **5**

Internetanslutning **14**

ISP

Internetleverantör **14**

### K

kontakta Dell online **61**

kretsuppsättning **64**

kundtjänst **56**

### L

leverera produkter

vid retur eller reparation **59**

luftflöde, säkra **5**

### M

maskinvaruproblem

diagnostisering **45**

minnesproblem

problemlösning **40**

minnesstöd **64**

### N

nätadapter

storlek och vikt **67**

nätverksanslutning

sätta i **37**

**P**

processor **64**

produkter

information och inköp **58**

programvarufunktioner **32**

programvaruproblem **40**

**R**

resurser, hitta fler **62**

ringa Dell **60**

**S**

säkerhetskopior

skapa **34**

skador, undvika **5**

spara energi **33**

specifikationer **64**

support

världen över **57**

support, e-postadresser till **57**

systemåterställning **49**

systemmeddelanden **44**

**T**

trådlös nätverksanslutning **37**

**V**

ventilation, sörja för **5**

**W**

Windows

installera om **53**

Windows Vista:

installera om **54**

Programkompatibilitet, guide **41**

**Å**

återställa fabriksinställningar **51**





Tryckt i Irland.

[www.dell.com](http://www.dell.com) | [support.dell.com](http://support.dell.com)



0HWRDCA00